

Component / Componente:

ROOF BOX

Box da tetto

Peso e Litri / Weight and Liter

17 kg - 490 lt (1950 x 800 x 430)

Code number / Numero di disegno:

71807722

Version / Versione:

T.I.T./ALL

Timing / Tempo di installazione:

15'



EN FITTING INSTRUCTION

IT ISTRUZIONI DI MONTAGGIO

FR INSTRUCTIONS DE MONTAGE

DE MONTAGEANLEITUNG

ES INSTRUCCIONES DE MONTAJE

PT INSTRUÇÕES DE MONTAGEM

PL INSTRUKCJA MONTAŻU

NL NBOUWHANDLEIDING

EL ΟΔΗΓΙΕΣ ΤΟΠΟΘΕΤΗΣΗΣ

CS MONTÁŽNÍ POKYNY

SK MONTÁŽNY NÁVOD

HU BESZERELÉSI ÚTMUTATÓ

SV MONTERINGSANVISNINGAR

DA MONTERINGSVEJLEDNING

NO MONTERINGSVEILEDNING

FI ASENNUSOHJEET

SR АССЕМБЛИ ИНСТРУКЦИЈЕ

RU ИНСТРУКЦИЯ ПО МОНТАЖУ

AR تعليمات التجميع



EN

Mount the roof-box as described in the enclosed instructions (see corresponding figures)

- 1) Maximum bar width 8 cm.
- 2) Position the bars at an average distance of 60 cm. (360 Lt.) or 90 cm. (490 Lt.)
- 3) When the roof-box is positioned, check that the hatchback can be easily open.
- 4) Do not open both sides of the roof-box simultaneously.
- 5) Maximum load 50 kg (well distributed and not concentrated). Check the maximum capacity of the bars and of the car, as specified in the vehicle manual.
- 6) Check that the load does not bend down the front bottom of the roof-box (the air infiltration could cause the lid breakage). In case of an abrupt braking, check that the load has not moved to the front, causing the bend down of the bottom.
- 7) Check that the size of the load does not obstruct a correct locking of the roof-box and does not bend down the bottom of the roof-box.
- 8) Fix the load with the specific belts. (The load must not move)
- 9) Load/unload the roof-box in car parks or alongside the pavement.
- 10) Check periodically the load, belt tensioning, and screw tightening.
- 11) When the roof-box is mounted, do not use automatic car washes.
- 12) Do not wash the roof-box with alcohol, solvents or fuels. Use a common dishwasher detergent.
- 13) For extended parking times, park in the shade.
- 14) If not used, remove the roof-box and store it.
- 15) Maximum speed: as specified in the highway code in force in the country of use. Never exceed 90 Km./h.
- 16) Recommended speed: 90 km/h.
- 17) Pay attention to gusts of wind, slow down when coming out from tunnels.
- 18) Keep the spare key hidden in the car.
- 19) The key code, required to duplicate the key if lost, should be kept in a safe place.
- 20) Keep the mounting instruction for future use.

IT

Montare il box come da istruzioni accluse (aiutarsi con le vignette corrispondenti)

- 1) Larghezza massima barre 8 cm.
- 2) Posizionare le barre alla distanza media di 60 cm (360 Lt) o 90 cm (490 Lt).
- 3) Verificare che il posizionamento del box non impedisca l'alzata del portellone posteriore dell'autovettura.
- 4) Non aprire contemporaneamente il box da entrambi i lati.
- 5) Carico massimo 50 Kg (distribuito, non concentrato). Verificare comunque la portata delle proprie barre portatutto e la portata sul manuale autovettura.
- 6) Verificare che il carico non abbassi il fondo soprattutto in posizione frontale (l'ingresso dell'aria causerebbe la rottura del coperchio). In caso di brusca frenata verificare che il carico non si sia spostato in avanti causando, per il sovraccarico, l'abbassamento del fondo.
- 7) Verificare che l'altezza del carico non intralci o impedisca la corretta chiusura della serratura o abbassi il fondo del box.
- 8) Fissare il carico con le cinghie (il carico non deve potersi muovere).
- 9) Caricare/scaricare il box in aree parcheggio o lato marciapiede.
- 10) Periodicamente effettuare controlli sul carico, tensione delle cinghie e il serraggio delle viti.
- 11) Con il box montato non utilizzare lavaggi automatici.
- 12) Non lavare il box con alcool, diluenti o carburanti, ma con il comune detersivo per piatti.
- 13) In caso di lunghe soste è opportuno parcheggiare all'ombra.
- 14) In caso di non utilizzo, per risparmio energetico, il box va rimosso e riposto al riparo.
- 15) Velocità massima: come da codice della strada vigente nel paese d'utilizzo, comunque non superare i 90 Km/h.
- 16) Velocità consigliata: 90 km/h.
- 17) Attenzione alle raffiche di vento, soprattutto ridurre la velocità in uscita dalle gallerie.
- 18) Conservare la chiave di scorta nascosta sull'autovettura.
- 19) Il codice chiave, necessario per il reintegro della chiave in caso di smarrimento, va conservato in luogo sicuro.
- 20) Conservare il foglio d'istruzioni per futuri utilizzi.

FR

Monter le coffre de toit selon la notice de montage jointe (s'aider des dessins correspondants)

- 1) Largeur maximale des barres 8 cm.
- 2) Placer les barres à la distance moyenne de 60 cm (360 l) ou 90 cm (490 l).
- 3) S'assurer que le positionnement du coffre de toit ne gêne pas l'ouverture du coffre arrière de la voiture.
- 4) Ne pas ouvrir le coffre de toit des deux côtés en même temps.
- 5) Charge maximale 50 kg (répartie, non concentrée). Vérifier la charge admissible par les barres de toit et par le véhicule indiquée sur le manuel de ce dernier.
- 6) S'assurer que la charge ne provoque pas l'abaissement du fond surtout à l'avant (l'infiltration d'air causerait la rupture du couvercle). En cas de freinage brusque, vérifier que la charge ne s'est pas déplacée vers l'avant entraînant, du fait de la surcharge, l'abaissement du fond.
- 7) S'assurer que la hauteur de la charge ne gêne pas la fermeture correcte de la serrure ou n'abaisse pas le fond du coffre de toit.
- 8) Arrimer le chargement avec les sangles (le chargement doit être immobilisé).
- 9) Charger/décharger le coffre de toit dans des aires de stationnement ou côté trottoir.
- 10) Contrôler périodiquement le chargement, la tension des sangles et le serrage des vis.
- 11) Lorsque le coffre de toit est monté, ne pas utiliser de lavage automatique.
- 12) Ne pas nettoyer le coffre de toit avec de l'alcool, des diluants ou des carburants. Utiliser un détergent vaisselle.
- 13) En cas d'arrêt prolongé, se garer à l'ombre.
- 14) En cas de non-utilisation et pour éviter une surconsommation de carburant, retirer le coffre de toit et le ranger à l'abri.
- 15) Vitesse maximale : conforme au code de la route en vigueur dans le pays d'utilisation ; en tout cas, ne pas dépasser les 90 km/h.
- 16) Vitesse conseillée : 90 km/h.
- 17) Attention aux rafales de vent ; ralentir en sortie de tunnel.
- 18) Cacher la clé de rechange dans la voiture.
- 19) Le code de la clé, nécessaire pour obtenir une nouvelle clé en cas de perte, doit être conservé dans un lieu sûr.
- 20) Conserver la notice pour toute consultation future.

DE

Montieren Sie die Box gemäß beiliegender Anleitung (Bitte beachten Sie auch die Abbildungen)

- 1) Max. Trägerbreite 8 cm.
- 2) Positionieren Sie die Träger in einem durchschnittlichen Abstand von 60 cm (360 l) oder 90 cm (490 l).
- 3) Achten Sie darauf, dass durch die Position der Box die Funktion der Heckklappe nicht behindert wird.
- 4) Öffnen Sie die Box nicht auf beiden Seiten gleichzeitig.
- 5) Max. Tragfähigkeit 50 kg (bei gleichmäßig verteiltem Gewicht). Beachten Sie in jedem Fall die Traglast des Dachgepäckträgers und die max. Dachlast in der Betriebsanleitung des Fahrzeugs.
- 6) Stellen Sie sicher, dass die Zuladung die Unterschale der Box, vor allem im vorderen Bereich nicht zu stark absenkt (Luft Eintritt kann zum Bruch des Deckels führen!). Überprüfen Sie nach einer starken Bremsung, dass die Ladung nicht nach vorne gerutscht ist und die Überbelastung zum Absenken der Unterschale geführt hat.
- 7) Stellen Sie sicher, dass die Höhe der Ladung nicht den korrekten Schließvorgang behindert oder die Unterschale der Box absenkt.
- 8) Sichern Sie die Ladung mit den Riemen (sodass sie nicht verrutschen kann).
- 9) Be- und entladen Sie die Box auf Parkplätzen oder vom Gehsteig aus.
- 10) Kontrollieren Sie regelmäßig die Ladung, die Riemenspannung und den festen Sitz der Schrauben.
- 11) Fahren Sie nicht mit montierter Box in die Waschanlage.
- 12) Reinigen Sie die Box nicht mit Alkohol, Verdünnungsmitteln oder Kraftstoff, sondern mit handelsüblichem Spülmittel.
- 13) Parken Sie bei längeren Stopps im Schatten.
- 14) Aus Energiespargründen sollten Sie die Box bei längerem Nichtgebrauch abbauen und an einem geschützten Ort lagern.
- 15) Höchstgeschwindigkeit: gemäß den straßenverkehrsrechtlichen Vorschriften des jeweiligen Benutzerlandes, jedoch nicht über 90 km/h.
- 16) Empfohlene Geschwindigkeit: 90 km/h.
- 17) Achtung bei plötzlichen Windstößen und senken Sie besonders an Tunnelausfahrten die Geschwindigkeit!
- 18) Bewahren Sie den Ersatzschlüssel versteckt im Fahrzeug auf.
- 19) Der zur Anfertigung eines Nachschlüssels erforderliche Schlüsselcode ist an einem sicheren Ort aufzubewahren.
- 20) Bewahren Sie diese Anleitung zum späteren Nachlesen auf.



ES

**Montar el box según las instrucciones adjuntas
(ayudarse con las viñetas correspondientes)**

- 1) Anchura máxima barras 8 cm.
- 2) Colocar las barras a una distancia media de 60 cm (360 Lt) o 90 cm (490 Lt).
- 3) Comprobar que la posición del box no impida la subida de la puerta trasera del vehículo.
- 4) No abrir al mismo tiempo el box desde ambos lados.
- 5) Carga máxima 50 Kg (distribuida, no concentrada). De todas maneras, comprobar la capacidad de las propias barras y la del vehículo en el relativo manual.
- 6) Comprobar que la carga no baje el fondo, en especial la parte delantera (la entrada de aire causaría la rotura de la cubierta). En el caso de frenado brusco comprobar que la carga no se haya desplazado hacia adelante causando, por la sobrecarga, la bajada del fondo.
- 7) Comprobar que la altura de la carga no interfiera o impida el cierre correcto de la cerradura o baje el fondo del box.
- 8) Fijar la carga con las correas (la carga no debe poderse mover).
- 9) Cargar/descargar el box en zonas de aparcamiento o en la acera.
- 10) Realizar controles periódicos en la carga, en el tensado de las correas y en el apriete de los tornillos.
- 11) Con el box montado no utilizar lavados automáticos.
- 12) No lavar el box con alcohol, diluyentes ni carburantes, sino con el detergente común para platos.
- 13) En el caso de paradas prolongadas es conveniente aparcar en la sombra.
- 14) En el caso de que no se utilice, por ahorro energético, se quita el box y se coloca resguardado.
- 15) Velocidad máxima: según aquello indicado por el código circulatorio vigente en el país de uso, de todas formas, no superar los 90 Km/h.
- 16) Velocidad aconsejada: 90 km/h.
- 17) Atención a las ráfagas de viento, reducir la velocidad, sobre todo, en la salida de las galerías.
- 18) Conservar la llave de repuesto escondida en el vehículo.
- 19) El código de la llave, necesario para la recuperación de la llave en caso de extravío, debe conservarse en un lugar seguro.
- 20) Conservar la hoja de instrucciones para futuras consultas.

PT

**Montar o box conforme as instruções anexadas
(com a ajuda dos desenhos correspondentes)**

- 1) Largura máxima barras 8 cm.
- 2) Colocar as barras à distância média de 60 cm (360 Lt) ou 90 cm (490 Lt).
- 3) Verificar que o posicionamento do box não impeça a elevação da porta traseira da viatura.
- 4) Não abrir contemporaneamente o box de ambos os lados.
- 5) Carga máxima 50 Kg (distribuída, não concentrada). Verificar, no entanto, a capacidade das suas barras e a capacidade no manual do automóvel.
- 6) Verificar que a carga não abaixe o fundo sobretudo em posição frontal (a entrada de ar causaria a rotura da tampa). Em caso de travagem brusca verificar que a carga não se tenha movido para a frente causando, por sobrecarga, o abaixamento do fundo.
- 7) Verificar que a altura da carga não atrapalhe ou impeça o correto fecho da fechadura ou baixe o fundo do box.
- 8) Fixar a carga com as correias (a carga não se deve poder mover).
- 9) Carregar/descarregar o box em áreas de estacionamento ou lado do passeio.
- 10) Efetuar periodicamente controlos na carga, tensão das correias e no aperto dos parafusos.
- 11) Com o box montado não utilizar lavagens automáticas.
- 12) Não lavar o box com álcool, diluentes ou combustíveis, mas com um comum detergente para pratos.
- 13) Em caso de longas paragens é conveniente estacionar à sombra.
- 14) Em caso de não utilização, para poupança energética, o box deve ser removido e guardado abrigado.
- 15) Velocidade máxima: como por código da estrada em vigor no país de utilização, no entanto não ultrapassar os 90 Km/h.
- 16) Velocidade recomendada: 90 km/h.
- 17) Atenção às rajadas de vento, sobretudo reduzir a velocidade na saída de galerias.
- 18) Conservar a chave de reserva oculta na viatura.
- 19) O código chave, necessário para a reintegração da chave em caso de perda, deve ser conservado em local seguro.
- 20) Conservar a folha de instruções para futuras utilizações.

PL

**Zamontować box zgodnie z załączoną instrukcją
(korzystać ze wskazówek na odpowiednich obrazkach)**

- 1) Maksymalna szerokość belek - 8 cm.
- 2) Umieścić belki w odległości średnio 60 cm (360 Lt) lub 90 cm (490 Lt).
- 3) Sprawdzić czy pozycja boxu nie uniemożliwia podniesienia tylnej klapy samochodu.
- 4) Nie otwierać jednocześnie boxu z obu stron.
- 5) Maksymalna ładowność 50 kg (równomiernie rozłożona na całej powierzchni). Sprawdzić zawsze ładowność swojego bagażnika bazowego oraz ładowność podaną w instrukcji obsługi samochodu.
- 6) Sprawdzić czy ładunek nie powoduje obniżenia dolnej części, zwłaszcza w przedniej jego części, (wlot powietrza może powodować pęknięcie pokrywy). W przypadku nagłego hamowania należy sprawdzić czy ładunek nie przesunął się do przodu, powodując obsunięcie się spodniej części na skutek przeciążenia.
- 7) Sprawdzić czy wysokość ładunku nie utrudnia lub uniemożliwia prawidłowego zamknięcia zamka lub powoduje obniżenie spodniej części boxu.
- 8) Przymocować ładunek pasami (nie może się przesunąć).
- 9) Załadować/rozładować box na obszarach parkingowych lub od strony chodnika.
- 10) Okresowo sprawdzać ładunek, napięcie pasów i dokręcenie śrub.
- 11) Nie korzystać z automatycznych myjni samochodowych z zamontowanym boxem.
- 12) Nie myć boxu z zastosowaniem alkoholu, rozpuszczalników lub paliwa; myć zwykłym płynem do naczyń.
- 13) W przypadku długich postojów zalecane jest zaparkowanie w cieniu.
- 14) Dla celów oszczędności energii w przypadku nieużywania należy zdjąć box i umieścić w odpowiednim miejscu.
- 15) Maksymalna prędkość: zgodnie z kodeksem drogowym obowiązującym w kraju użytkownika, a w każdym razie nieprzekraczająca 90 Km/h.
- 16) Zalecana prędkość: 90 km/h.
- 17) Zachować ostrożność w przypadku porywów wiatru, a przede wszystkim zredukować prędkość podczas wyjazdu z tunelu.
- 18) Przechowywać zapasowy klucz w samochodzie.
- 19) Kod klucza, niezbędny do jego dorobienia w przypadku zgubienia, należy przechowywać w bezpiecznym miejscu.
- 20) Przechowywać instrukcję obsługi, aby móc ją wykorzystać w przyszłości.

NL

**Monteer de dakkoffer volgens bijgevoegde instructies
(met behulp van de bijbehorende illustraties)**

- 1) Maximale breedte van de dakdragers 8 cm.
- 2) Plaats de dragers op een gemiddelde afstand van 60 cm (360 liter) of 90 cm (490 liter).
- 3) Zorg ervoor dat door het aanbrengen van de dakkoffer het openen van de achterklep niet wordt gehinderd.
- 4) Maak de dakkoffer niet gelijktijdig aan beide kanten open.
- 5) Maximale belasting 50 kg (gelijmatig verdeeld, niet op één punt). Controleer in ieder geval het maximaal toegestane draagvermogen van de allesdragers en dat wat in de handleiding van het voertuig is vermeld.
- 6) Controleer of de bodem met name aan de voorkant niet door de lading doorzakt (door het binnendringen van lucht zou het deksel kapot kunnen gaan). Controleer of de lading in geval van plotseling remmen niet naar voren geschoven is, waardoor de bodem vanwege overbelasting kan doorzakken.
- 7) Controleer of de hoogte van de lading het goed afsluiten van het slot niet hindert of belemmert en de bodem van de dakkoffer hierdoor niet doorzakt.
- 8) Zet de lading met spanbanden vast (de lading mag niet kunnen verschuiven).
- 9) Laad de dakkoffer altijd op een parkeerplaats of aan de stoepkant in of uit.
- 10) Controleer de lading regelmatig en controleer regelmatig of de spanbanden nog goed strak staan en of de schroeven nog goed aangedraaid zijn.
- 11) Maak als de dakkoffer gemonteerd is geen gebruik van automatische wasstraten.
- 12) Gebruik voor het schoonmaken van de dakkoffer geen alcohol, oplosmiddelen of brandstof maar gewoon afwasmiddel.
- 13) In geval van lange stops is het verstandig om in de schaduw te parkeren.
- 14) Wanneer de dakkoffer niet wordt gebruikt moet de dakkoffer om energie te besparen verwijderd en opgeborgen worden.
- 15) Maximale snelheid: volgens de verkeersregels die in het land van gebruik gelden, maar in ieder geval niet harder dan 90 km/u.
- 16) Aanbevolen snelheid: 90 km/u.
- 17) Pas op voor windstoten, minder uw snelheid vooral tijdens het rijden uit tunnels.
- 18) Bewaar de reservesleutel op een verborgen plaats in het voertuig.
- 19) De sleutelcode, die nodig is voor het nabestellen van de sleutel bij verlies, moet op een veilige plaats bewaard worden.
- 20) Bewaar de instructies voor toekomstig gebruik.



EL

Τοποθετήστε την μπαγκαζιέρα οροφής σύμφωνα με τις οδηγίες που παρέχονται (χρησιμοποιήστε τα αντίστοιχα εικονογράμματα)

- 1) Οι μπάρες έχουν μέγιστο επιτρεπόμενο πλάτος 8 εκ.
- 2) Τοποθετήστε τις μπάρες σε απόσταση περίπου 60 εκ (360 Lt) ή 90 εκ (490 Lt).
- 3) Βεβαιωθείτε ότι η τοποθέτηση της μπαγκαζιέρας οροφής δεν εμποδίζει το άνοιγμα της πίσω πόρτας του αυτοκινήτου.
- 4) Μην ανοίγετε την μπαγκαζιέρα οροφής από τις δύο μεριές ταυτόχρονα.
- 5) Η μέγιστη ικανότητα φορτίου οροφής είναι 50 Kg (η κατανομή του βάρους πρέπει να είναι ομοιόμορφη). Επίσης, ελέγξτε την επιτρεπόμενη ικανότητα για τις μπάρες και την ικανότητα στο εγχειρίδιο χρήσης του αυτοκινήτου.
- 6) Βεβαιωθείτε ότι το φορτίο δεν ελαττώνει το βάθος της μπαγκαζιέρας οροφής ιδιαίτερα στο μπροστινό μέρος (η διήθηση του αέρα μπορεί να προκαλέσει το σπάσιμο του καπακιού). Σε περίπτωση που φρενάρете απότομα, ελέγξτε αν το φορτίο έχει κινηθεί προς τα μπροστά και αν ελαττώνει το βάθος της μπαγκαζιέρας οροφής.
- 7) Βεβαιωθείτε ότι το ύψος του φορτίου δεν δυσκολεύει ή εμποδίζει το κλείσιμο της μπαγκαζιέρας οροφής και ότι δεν ελαττώνει το βάθος της μπαγκαζιέρας.
- 8) Ασφαλίστε το φορτίο με ιμάντες (το φορτίο δεν πρέπει να κινείται).
- 9) Φορτώστε/ξεφορτώστε την μπαγκαζιέρα οροφής σε χώρους στάθμευσης ή στο πλάι του πεζοδρομίου.
- 10) Σε τακτά χρονικά διαστήματα, να ελέγχετε το φορτίο, την στερέωση των ιμάντων και το σφίξιμο των βιδών.
- 11) Μην χρησιμοποιείται τα αυτόματα πλυντήρια αυτοκινήτων με την μπαγκαζιέρα οροφής στο όχημα.
- 12) Μην πλύνετε την μπαγκαζιέρα οροφής με αλκοόλ, διαλύτες ή καύσιμα, χρησιμοποιήστε οποιοδήποτε απορρυπαντικό πιάτων.
- 13) Σε περίπτωση μακροχρόνιας στάθμευσης θα πρέπει να παρκάρετε στην σκιά.
- 14) Σε περίπτωση που δεν χρησιμοποιείται την μπαγκαζιέρα οροφής, για λόγους εξοικονόμησης ενέργειας, σας προτείνουμε να την αποθηκεύσετε.
- 15) Μέγιστη ταχύτητα: σύμφωνα με τον Κώδικα Οδικής Κυκλοφορίας που ισχύει στην χώρα χρήσης, ωστόσο μην ξεπερνάτε την ταχύτητα των 90 χλμ/ώρα.
- 16) Συνιστώμενη ταχύτητα: 90 χλμ/ώρα.
- 17) Προσοχή, όταν υπάρχουν ριπές ανέμους πρέπει να μειώσετε ταχύτητα, ιδιαίτερα βγαίνοντας από τα τούνελ.
- 18) Φυλάξτε το επιπλέον κλειδί μέσα στο όχημα.
- 19) Ο κωδικός κλειδιού είναι απαραίτητος για την επαναφορά του κλειδιού σε περίπτωση που χάσετε το κλειδί, ωστόσο σας προτείνουμε να το φυλάξετε.
- 20) Κρατήστε το εγχειρίδιο για μελλοντική χρήση.

CS

Strešní box namontujte podle přiloženého návodu (pomocí příslušných obrázků)

- 1) Maximální šířka nosných tyčí 8 cm.
- 2) Nosné tyče umístěte do průměrné vzdálenosti 60 cm (360 l) nebo 90 cm (490 l).
- 3) Ověřte, jestli umístění strešního boxu nebrání otevření zadních dveří vozidla.
- 4) Strešní box neotvírejte současně z obou stran.
- 5) Maximální zatížení 50 kg (rozložené, ne soustředěné na jedno místo). Vždy ověřte nosnost vašich nosných tyčí a nosnost uvedenou v návodu vozidla.
- 6) Ověřte, jestli náklad nezpůsobí prohnutí dna boxu, především v přední části (vnik vzduchu by mohl způsobit prasknutí víka). V případě náhlého zabrzdění ověřte, jestli se náklad nepřesunul směrem vpřed a jestli nedošlo k poklesu dna kvůli přetížení.
- 7) Ověřte, jestli výška nákladu nepřekáží ani nebrání správnému zavření zámku a jestli nedojde k poklesu dna střesního boxu.
- 8) Náklad zajistěte pomocí popruhů (náklad se nesmí přesouvat).
- 9) Strešní box nenakládejte/nevkládávejte na parkovišti nebo chodníku.
- 10) Pravidelně kontrolujte náklad, upnutí popruhů a dotažení šroubů.
- 11) Vozidlo neumývejte v automatických čistících linkách, pokud je střesný box namontovaný.
- 12) Strešní box neumývejte alkoholem, rozpouštědly nebo palivou. Používejte běžný čistící prostředek na nádobí.
- 13) V případě dlouhodobého odstavení vozidla doporučujeme parkovat ve stínu.
- 14) V případě, že nebudete strešní box používat, z důvodu úspory energie ho odmontujte a uložte na chráněné místo.
- 15) Maximální rychlost: v souladu s pravidly silničního provozu platnými v zemi používání, nikdy však nepřekračujte rychlost 90 km/hod.
- 16) Doporučená rychlost: 90 km/hod.
- 17) Buďte velmi opatrní v případě silného větru, rychlost snižte především při výjezdu z tunela.
- 18) Náhradní klíč uložte na skryté místo ve vozidle.
- 19) Kód klíče, potřebný pro pořízení nového klíče v případě jeho ztráty, uschovejte na bezpečném místě.
- 20) Návod k používání uschovejte pro budoucí použití.

HU

Szereljek fel a dobozt a használati utasításban foglaltak szerint. (segítségül vegyük igénybe a hozzáadott címkén lévőket)

- 1) A rudak maximális szélessége 8 cm.
- 2) Helyezzék a rudakat átlagosan 60 cm-es távolságra (360 literesnél) vagy 90 cm-re (490 literesnél).
- 3) Győződjön meg róla, hogy a doboz nem akadályozza-e az autó hátsó ajtajának felemelését
- 4) Egyszerre ne nyissák ki a dobozt mindkét oldaláról.
- 5) Maximális terhelés 50 kg (elosztott, nem összpontosított). Ellenőrizték a saját tetőcsomagtartójuk teherbíró képességét, valamint a gépjármű használati utasításában foglalt teherbíró képességet.
- 6) Ügyeljenek rá, hogy a terhelés ne nyomja le az alsó részt főleg elülső pozícióban (a levegőáramlat letérheti a fedelet). Ügyeljünk rá, hogy hirtelen fékezés esetén a terhelés ne helyeződjön előre, ami túlterheléshez, vagyis a lenti rész lenyomódásához vezethet.
- 7) Ügyeljenek rá, hogy a terhelési magasság ne befolyásolhassa, vagy ne akadályozhassa meg a zár megfelelő zárását, vagy, hogy ez ne nyomhassa le a dobozt.
- 8) Rögzítsék le a rakományt a pántok segítségével (a rakomány nem mozdulhat el)
- 9) A doboz be / kirakása parkolóhelyeken vagy járdán
- 10) Rendszeresen ellenőrizték a jármű terhelését, a szijak és a csavarok feszességét
- 11) Felszerelt doboz mellett ne vegyünk igénybe automatikus autómósást
- 12) Ne mossák le a dobozt alkohollal, oldószerrel, vagy üzemanyaggal, csak kimondottan közöséges mosogatószerrel.
- 13) Hosszabb idejű leállás esetén célszerű árnyékban parkolni
- 14) Ha nem használjuk, energiatakarékosági megfontolásból, vegyük le a dobozt és tároljuk védett helyen
- 15) Maximális sebesség: a felhasználási országban hatályos közúti forgalomszabályozás szerint, de nem több mint 90 km / h.
- 16) Ajánlott sebesség: 90 km / h.
- 17) Ügyeljenek a szélökésekre, és csökkenték a sebességet, amikor alagutakból hajtanak ki
- 18) Őrizzük meg jól a gépjárműben elrejtett pótkulcsokat
- 19) A visszaállításához, őrizték meg biztos helyen a kulcs kódját, arra az esetre, ha elvesztenék a kulcsot
- 20) Későbbi használat céljából őrizték meg jól a használati útmutatót

SK

Strešný box namontujte podľa priloženého návodu (pomocou príslušných nálepiek)

- 1) Maximálna šírka nosných tyčí 8 cm.
- 2) Nosné tyče umiestnite do priemernej vzdialenosti 60 cm (360 l) alebo 90 cm (490 l).
- 3) Overte, či umiestnenie strešného boxu nebráni zdvihu zadných dverí vozidla.
- 4) Strešný box neotvárajte naraz z oboch strán.
- 5) Maximálne zaťaženie 50 kg (rozložené, nie sústredené na jedno miesto). Vždy overte nosnosť svojich nosných tyčí a nosnosť uvedenú v návode vozidla.
- 6) Overte, či náklad nespôsobí pokles dna boxu, najmä v prednej časti (prívod vzduchu môže spôsobiť prasknutie veka). V prípade náhleho zabrzdzenia overte, či nedošlo k presunu nákladu smerom vpred a poklesu dna vplyvom preťaženia.
- 7) Overte, či výška nákladu neprekáza ani nebráni správne zatvoreniu zámku a nedojde k poklesu dna strešného boxu.
- 8) Náklad zabezpečte pomocou popruhov (náklad sa nesmie presúvať).
- 9) Strešný box nakladajte/vykládajte na parkovisku alebo chodníku.
- 10) Pravidelne kontrolujte náklad, pnutie popruhov a dotiahnutie skrutiek.
- 11) Vozidlo neumývajte v automatických umývačkách, keď je strešný box namontovaný.
- 12) Strešný box neumývajte pomocou alkoholu, rozpúšťadiel ani palív. Používajte bežný čistiaci prostriedok na riad.
- 13) V prípade dlhodobého odstavenia vozidla odporúčame parkovať v tieni.
- 14) V prípade, že strešný box nebudete používať, z dôvodu úspory energie ho odmontujte a uložte na chránené miesto.
- 15) Maximálna rýchlosť: v súlade s pravidlami cestnej premávky v krajine použitia, nikdy však neprekračujte rýchlosť 90 km/hod.
- 16) Odporúčaná rýchlosť: 90 km/hod.
- 17) Pozornosť venujte v prípade silného vetra, rýchlosť znížte najmä pri východe z tunela.
- 18) Náhradný kľúč uložte na skryté miesto vo vozidle.
- 19) Kód kľúča, nevyhnutný na obnovu kľúča v prípade straty, uschovávajte na bezpečnom mieste.
- 20) Návod na použitie uschovajte pre budúce použitie.



SV

Montera takboxen enligt de medföljande anvisningarna (ta hjälp av motsvarande piktogram)

- 1) Lasthållarna får vara max. 8 cm breda.
- 2) Placera lasthållarna med ett genomsnittligt inbördes avstånd på 60 cm (360 L) eller 90 cm (490 L).
- 3) Kontrollera att takboxens placering inte hindrar fordonets baklucka från att höjas upp.
- 4) Öppna inte takboxen samtidigt från båda sidorna.
- 5) Max. last är 50 kg (fördelad, inte samlad). Kontrollera oavsett lasthållarnas lastförmåga. Kontrollera fordonets lastförmåga i fordonets bruksanvisning.
- 6) Kontrollera att lasten inte böjer ned takboxens botten, i synnerhet framtill (inträngning av luft medför att locket går sönder). Efter en håftig inbromsning ska du kontrollera att lasten inte har flyttats framåt och böjer ned takboxens botten p.g.a. överbelastningen.
- 7) Kontrollera att lastens höjd inte försvårar eller hindrar låset från att stängas korrekt eller böjer ned takboxens botten.
- 8) Fäst lasten med remmarna (lasten får inte kunna röra på sig).
- 9) Lasta i/ur takboxen på parkeringsplatser eller längs trottoaren.
- 10) Kontrollera regelbundet lasten, remmarnas spänning och skruvarnas åtdragning.
- 11) Kör inte in i automatiska biltvättar när takboxen är monterad.
- 12) Tvätta inte takboxen med alkohol, lösningsmedel eller bränslen utan använd vanligt handdiskmedel.
- 13) Parkera i skuggan vid längre stillastånden.
- 14) För att spara energi ska takboxen tas bort och stuvvas undan om den inte används.
- 15) Max. hastighet: enligt gällande trafikregler i användningslandet, dock aldrig över 90 km/tim.
- 16) Rekommenderad hastighet: 90 km/tim.
- 17) Var uppmärksam på vindbyar. Sänk framför allt hastigheten när du kör ut ur tunnlar.
- 18) Förvara reservnyckeln väl dold i fordonet.
- 19) Nyckelkoden, som behövs för att ersätta nyckeln om den kommer bort, ska förvaras på en säker plats.
- 20) Förvara monteringsanvisningarna för framtida bruk.

DA

Monter boksen i henhold til vedlagte anvisninger (se de relevante tegninger)

- 1) Maks. bredde på stænger 8 cm.
- 2) Placér stængerne i en afstand på 60 cm (360 l) eller 90 cm (490 l).
- 3) Kontrollér, at boksens placering ikke forhindrer bagdørens åbning.
- 4) Boksen må ikke åbnes samtidigt i begge sider.
- 5) Mak. belastning 50 kg (fordelt, ikke samlet på ét sted). Kontrollér under alle omstændigheder kapaciteten af bagageboksens stænger med kapaciteten angivet i bilens manual.
- 6) Kontrollér, at lasten ikke sænker bunden i boksen fortil (lufttilførsel kan ødelægge låget). I tilfælde af en hård opbremsning skal man se efter, at lasten ikke er flyttet fortil, da overbelastningen kan medføre, at bunden sænkes.
- 7) Kontrollér, at lastens højde ikke forhindrer den korrekte lukning af låsen eller sænker boksens bund.
- 8) Fastgør lasten med remme (lasten må ikke kunne flytte sig).
- 9) Fyld/tøm boksen i parkeringsområder eller fra fortorvets side.
- 10) Udfør regelmæssige kontroller af last, remspænding og påskruining.
- 11) Når boksen er monteret, må man ikke bruge automatiske bilvask.
- 12) Boksen må ikke rengøres med sprit, opløsningsmidler eller brændstoffer, men med almindeligt opvaskemiddel.
- 13) Ved længere ophold bør bilen parkeres i skygge.
- 14) Hvis boksen ikke skal bruges, bør den afmonteres og sættes væk for at spare på energien.
- 15) Maks. hastighed: Som angivet på vejskilte i anvendelseslandet, men under ingen omstændigheder over 90 km/t.
- 16) Anbefalet hastighed: 90 km/t.
- 17) Pas på vindstød, især de, der opstår ved udgang fra tunneller.
- 18) Gem nøglen i bilen.
- 19) Nøglets kode, som er nødvendig, hvis nøglen bliver væk, skal opbevares et sikkert sted.
- 20) Opbevar vejledningen til fremtidig brug.

NO

Monter boksen som forklart i det vedlagte instruksjonsheftet (se tilhørende illustrasjoner)

- 1) Maks. skinnbredde 8 cm.
- 2) Plasser skinnene i en avstand av ca. 60 cm (360 l) eller 90 cm (490 l).
- 3) Kontroller at boksens plassering ikke hindrer at du kan åpne kjøretøyets bakluke.
- 4) Åpne aldri boksen samtidig fra begge sider.
- 5) Maksimal belastning 50 kg (jevnt fordelt, ikke konsentrert). Kontroller uansett lastekapasiteten på takskinnene dine og lastekapasiteten i kjøretøyets håndbok.
- 6) Kontroller at lasten ikke senker bunnen, spesielt foran (hvis det kommer luft inn i boksen, vil det kunne ødelegge lokket). Hvis du har måttet bråbremse, må du kontrollere at lasten ikke har flyttet seg. Det kan føre til at bunnen senker seg på grunn av overbelastningen.
- 7) Kontroller at høyden på lasten ikke hindrer eller gjør det vanskelig å lukke låsen korrekt, eller senker bunnen av boksen.
- 8) Fest lasten med remmene (lasten skal ikke kunne forflytte seg).
- 9) Fyll eller tøm boksen når du står på en parkeringsplass eller ved fortauet.
- 10) Kontroller jevnlig lasten, remstrammingen og skruestrammingen.
- 11) Vask ikke kjøretøyet i et automatisk vaskeanlegg når boksen er monteret.
- 12) Vask ikke boksen med alkohol, tynner eller drivstoff. Bruk bare vanlig oppvaskmiddel.
- 13) Parker i skyggen dersom du skal bli stående lenge.
- 14) Hvis du ikke skal bruke boksen, bør du fjerne den og sette den bort. Det vil spare deg for unødig drivstofforbruk.
- 15) Maksimal hastighet: i henhold til gjeldende lokale veitrafikklov. Under alle omstendigheter ikke fortere enn 90 km/t.
- 16) Anbefalt hastighet: 90 km/t.
- 17) Pass deg for vindkast. Spesielt når du kjører ut av tunneler.
- 18) Reservenøkkelen skal oppbevares og gjemmes et sted i kjøretøyet.
- 19) Kodenøkkelen, som du trenger for å gjenopprette nøkkelen dersom du mister den, må oppbevares på et trygt sted.
- 20) Oppbevar instruksjonsheftet for senere bruk.

FI

Asenna boksi mukaan liitettujen ohjeiden mukaisesti (käytä apuna kuvia)

- 1) Tankojen maksimileveys on 8 cm.
- 2) Sijoita tangot keskimäärin 60 cm:n (360 litraa) tai 90 cm:n etäisyydelle (490 litraa).
- 3) Varmista, että boksi on sijoitettu siten, että se ei estä auton takaluukun nostamista.
- 4) Älä avaa boksia samanaikaisesti kummaltakin sivulta.
- 5) Maksimikuormitus 50 kg (kuormituksen tulee olla tasaisesti jakautunut). Tarkasta joka tapauksessa taakkatelineen tankojen kuormankantokyky sekä kyseinen kohta auton käsikirjasta.
- 6) Varmista, että kuorma ei paina pohjaa etenkään etuosasta (ilman pääseminen sisään aiheuttaisi kannen rikkoutumisen). Äkillisen jarrutuksen jälkeen on varmistettava, että kuorma ei ole siirtynyt eteenpäin eikä siis aiheuta pohjan painumista ylikuormituksen vuoksi.
- 7) Varmista, että kuorman korkeus ei häiritse tai estä lukon sulkemista tai aiheuta boksen pohjan painumista alas.
- 8) Kiinnitä kuorma hihnoilla (kuorma ei saa päästä liikkumaan).
- 9) Suorita boksen täyttäminen/tyhjentäminen pysäköintialueella tai jalkakäytävän puolelta.
- 10) Tarkasta kuorma, hihnojen kireys ja ruuvien kiristys säännöllisesti.
- 11) Älä pese autoa automaattipesussa, kun siihen on asennettu boksi.
- 12) Älä pese boksia sprillä, liuotteilla tai polttoaineilla, vaan ainoastaan tavallisella astianpesuaineella.
- 13) Pitkien pysähdysten ajaksi on auto hyvä pysäköidä varjoon.
- 14) Jos boksia ei käytetä, on se energian säästämiseksi irrotettava ja laitettava suojaan.
- 15) Maksiminopeus: käytömaan tieliikennelain mukaisesti, missään tapauksessa ei saada ylittää 90 km/h.
- 16) Suositeltu nopeus: 90 km/h.
- 17) Varo tuulenpuuskia, ja hidasta nopeutta erityisesti tunnelista ulos ajettaessa.
- 18) Säilytä vara-avainta autossa piilossa.
- 19) Avaimen koodia tarvitaan kadonneen avaimen korvaamiseen; säilytä sitä turvallisessa paikassa.
- 20) Säilytä ohjeellinen mahdollista tulevaa tarvetta varten.



SR

Namontirajte krovni kofer prema priloženom uputstvu (pogledajte odgovarajuće crteže)

- 1) Maksimalna širina šipki 8 cm.
- 2) Postavite šipke na prosečno rastojanje od 60 cm (360 Lt) ili 90 cm (490 Lt).
- 3) Proverite da krovni kofer nakon postavljanja ne ometa dizanje vrata gepeka na automobilu.
- 4) Nemojte otvarati krovni kofer istovremeno s obe strane.
- 5) Utovarite najviše 50 Kg (koji moraju biti raspoređeni, nikako koncentrisani). U svakom slučaju proverite nosivost Vaših šipki krovnih nosača i nosivost u Priručniku za automobil.
- 6) Proverite da utovarene stvari ne udube dno krovnog kofera pogotovo u prednjem delu (ulaz vazduha mogao bi dovesti do pucanja poklopca). U slučaju naglog kočenja, proverite da se utovarene stvari nisu pomerile napred i da tako nisu dovele do spuštanja dna krovnog kofera usled prevelikog opterećenja.
- 7) Proverite da visina utovarenih stvari ne ometa ili ne sprečava pravilno zatvaranje brave ili da ne udubi dno krovnog kofera.
- 8) Vežite utovarene stvari kaiševima (utovarene stvari ne smeju da se pomeraju).
- 9) Utovarajte stvari u krovni kofer odnosno istovarajte stvari iz njega na parkingu ili pored trotoara.
- 10) Povremeno proveravajte utovarene stvari, da li su kaiševi zategnuti i da li su šrafovi pričvršćeni.
- 11) Kad je krovni kofer namontiran na automobilu nemojte prati automobil u automatskim auto-perionicama.
- 12) Nemojte prati krovni kofer alkoholom, rastvorima ili gorivom, već običnim deterdžentom za sudove.
- 13) U slučaju dužeg zaustavljanja poželjno je da parkirate automobil u hladu.
- 14) U slučaju da krovni kofer ne koristite, radi uštede energije treba da ga skinete i ostavite na pokrivenom mestu.
- 15) Maksimalna brzina: prema saobraćajnim propisima koji su na snazi u Zemlji u kojoj krovni kofer koristite; u svakom slučaju nemojte voziti brže od 90 Km/h.
- 16) Preporučena brzina: 90 km/h.
- 17) Pazite na nalete vetra, smanjite brzinu pogotovo prilikom izlaska iz tunela.
- 18) Sačuvajte rezervni ključ na skrivenom mestu u automobilu.
- 19) Šifru ključa, koja je potrebna za izradu ključa ukoliko isti izgubite, čuvajte na sigurnom.
- 20) Sačuvajte list s uputstvima za narednu upotrebu.

Stavljanje bilo kojeg metalnog predmeta na zadnji deo krovnog kofera mogao bi imati negativni efekat na prijem radio signala, a posebno na rad GPS-a i SDARS antene

RU

Смонтируйте бокс в соответствии с прилагающимися инструкциями (ссылаясь на соответствующие рисунки)

- 1) Максимальная ширина поперечин составляет 8 см.
- 2) Установите поперечины на расстояние друг от друга около 60 см (боксы на 360 л) или 90 см (боксы на 490 л).
- 3) При наличии задней двери необходимо обеспечить возможность ее открывания после установки бокса.
- 4) Не открывайте бокс одновременно с обеих сторон.
- 5) Максимальная (распределенная, не сконцентрированная) нагрузка на бокс составляет 50 кг. В любом случае проверьте грузоподъемность ваших поперечин и допустимую нагрузку на крышу по руководству легкового автомобиля.
- 6) Убедитесь, что груз не допускает провисания днища бокса, особенно в его передней части (так как поступление воздуха приведет к повреждению крышки). При резком торможении проверьте, не сместился ли груз вперед и не приведет ли это к перегрузке и к провисанию днища.
- 7) Убедитесь, что высота груза не мешает правильному запиранию замка, и что она не вызывает провисание днища.
- 8) Закрепите груз ремнями (груз не должен смещаться).
- 9) Остановитесь в местах для стоянки или рядом с тротуаром для помещения предметов в бокс или для их удаления из него.
- 10) Периодически проверяйте груз, натяжение ремней и затяжку винтов.
- 11) Не пользуйтесь услугами автомойки при установленном боксе.
- 12) Не пользуйтесь спиртом, растворителями или топливом для чистки бокса, а используйте средство для мытья посуды.
- 13) В случае продолжительной остановки рекомендуется оставить автомашину в тени.
- 14) Если бокс вам не нужен, то для экономии топлива рекомендуется снять его и убрать в защищенное место.
- 15) Максимальная скорость езды должна соответствовать правилам дорожного движения, действующим в стране эксплуатации, в любом случае, не превышайте 90 км/ч.
- 16) Рекомендуемая скорость: 90 км/ч.
- 17) Будьте особенно внимательны при сильных порывах ветра, замедляйте скорость на выезде из туннелей.
- 18) Спрячьте запасной ключ в автомобиле.
- 19) Код ключа, необходимый для заказа нового ключа в случае его утери, следует хранить в надежном месте.
- 20) Сохраните инструкции для пользования ими в будущем.

AR

قم بتركيب الصندوق وفقاً للتعليمات المرفقة
(استعن بالرسومات المطابقة)

- 1) الحد الأقصى لعرض القضبان 8 سم.
- 2) قم بوضع القضبان في متوسط مساحة تمتد الى 60 سم (360 لتراً) أو 90 سم (490 لتراً).
- 3) تأكد من أن وضع الصندوق لا يمنع من رفع الباب الخلفي للسيارة.
- 4) لا تفتح في الوقت نفسه الصندوق من كلا الجانبين.
- 5) أقصى حمولة 50 كجم (موزع، غير مركز). تحقق على أي حال من مدى قضبان ونطاقها على سقف السيارة من خلال دليل السيارة.
- 6) تأكد من أن الحمولة لا تؤثر على السيارة خصوصاً في الجانب الأمامي (لأن دخول الهواء قد يتسبب في كسر غطاء). في حالة الاختيار الفرملة المفاجئة تأكد من أن الحمولة لم تتحرك إلى الأمام مما قد يتسبب في حمولة زائدة، وانخفاض الصندوق.
- 7) تأكد من أن ارتفاع الحمولة لا يعيق أو يمنع إغلاق السليم للقفل أو يتسبب في انخفاض قاع الصندوق.
- 8) يجب تأمين الحمولة بالأشرطة (يجب ألا تتحرك الحمولة).
- 9) قم بتحميل / تفريغ الصندوق في أماكن وقوف السيارات أو الرصيف.
- 10) قم بفحص دوري لحمولة المركبة والتوتر وقم بتشديد الحنق على الحزام بالنسبة للصندوق المثبت لا تستخدم غسيل السيارات الآلي.
- 12) لا تغسل الصندوق باستخدام الكحول أو المذيبات أو الوقود، ولكن فقط من خلال سوائل غسل الاطبايق المشترك.
- 13) في حالة توقف طويلة فإنه من المستحسن الوقوف في الظل.
- 14) عندما لا يكون قيد الاستعمال لتوفير الطاقة، يجب إزالة الصندوق ووضعه في مكان بعيد لا يسمح بالعبث به.
- 15) سرعة قصوى: وفقاً لأنظمة المرور المعمول بها في بلد الاستخدام، ولكن ليس أكثر من 90 كم / ساعة.
- 16) السرعة الموصى بها: 90 كم / ساعة
- 17) احذر من الرياح العاصفة، وخاصة قلة من السرعة عند الخروج من الأنفاق.
- 18) احتفظ بمفتاح الغيار مخبأ في السيارة.
- 19) رمز المفتاح ضروري لإعادة المفتاح في حالة فقده، فيجب أن يوضع في مكان آمن.
- 20) حافظ على ورقة تعليمات للاستخدام في الم



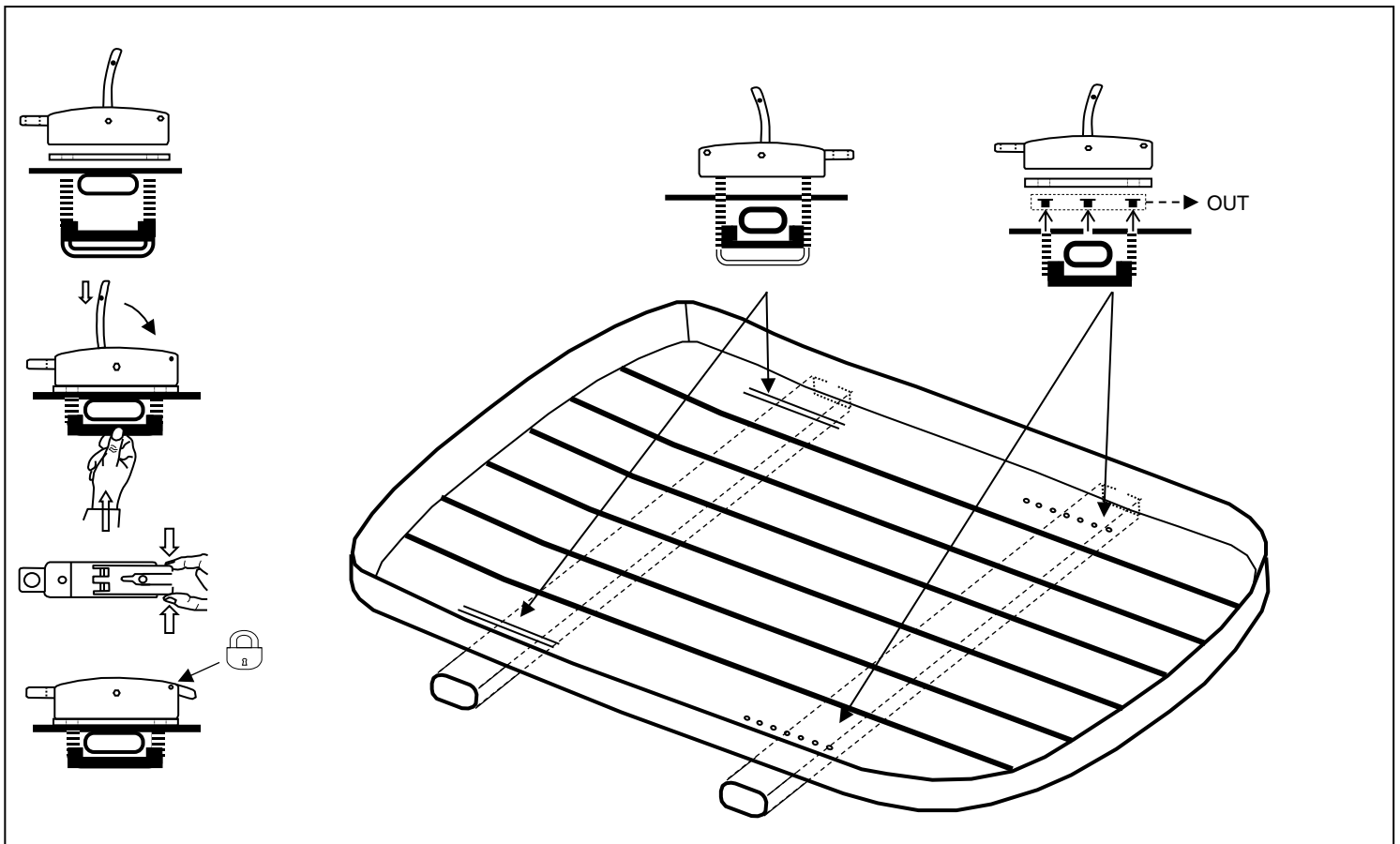
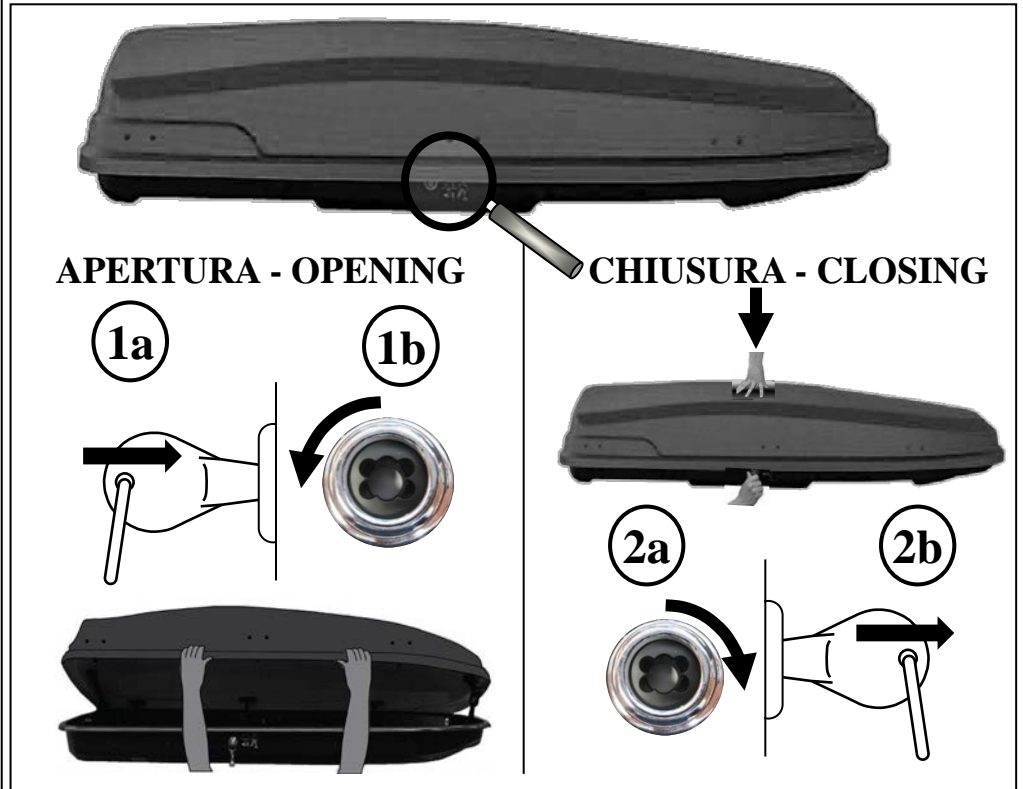
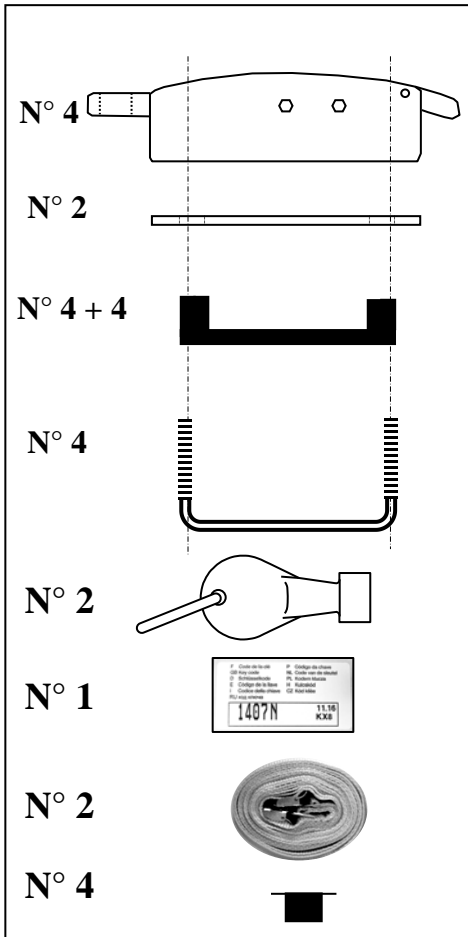

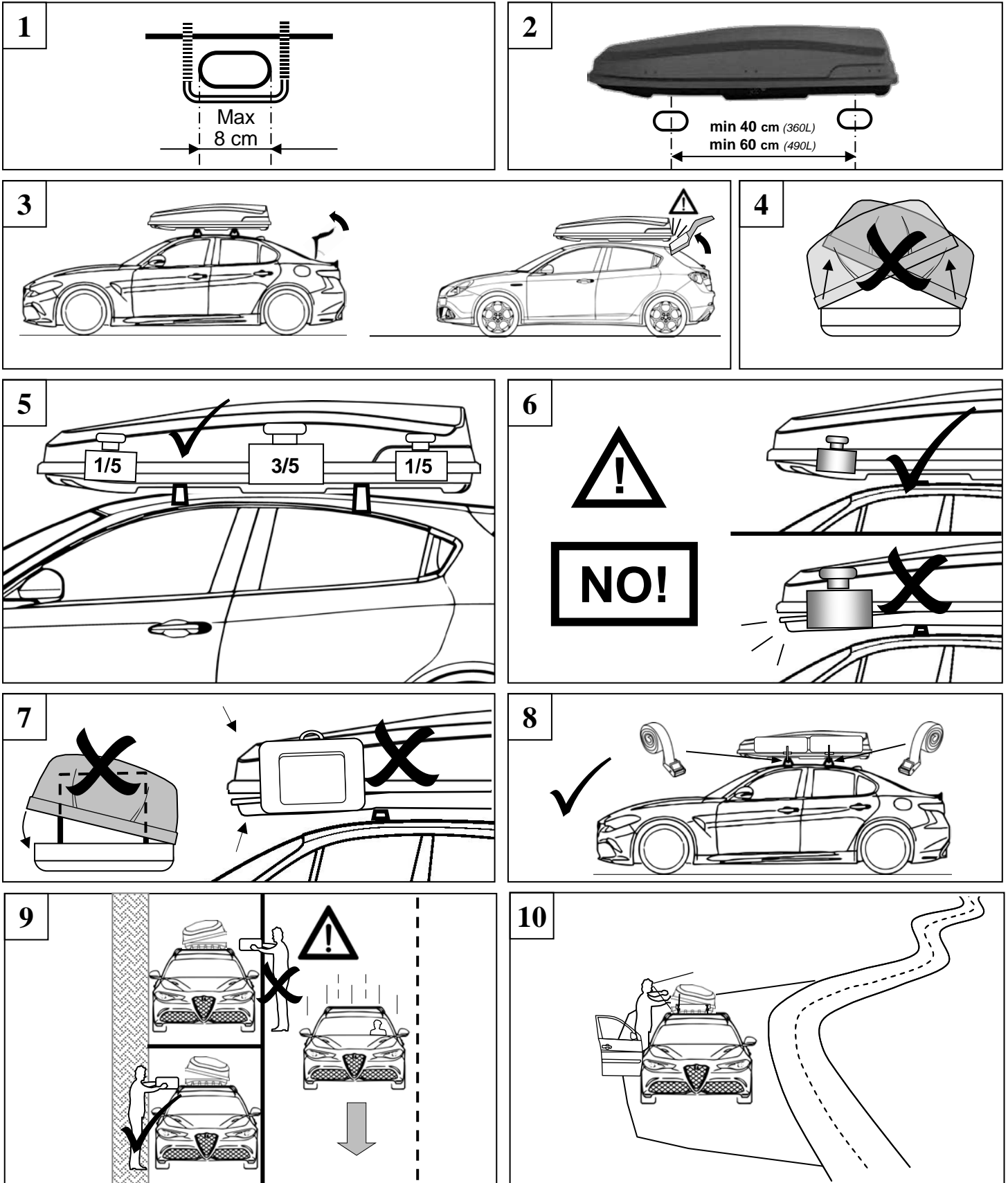

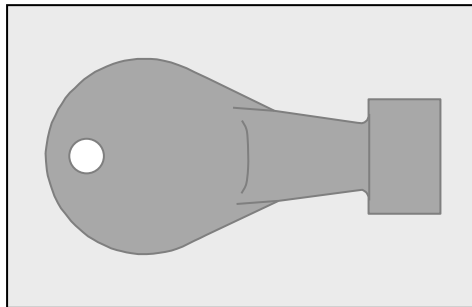
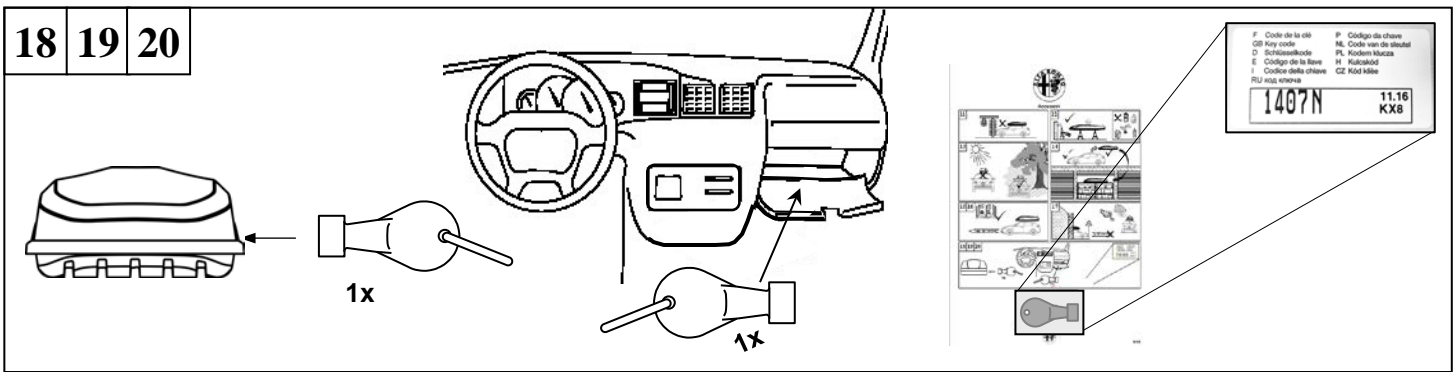
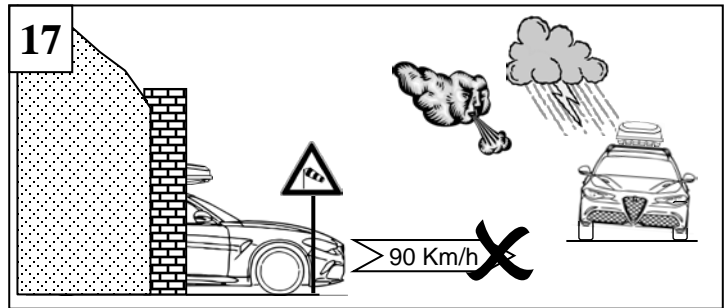
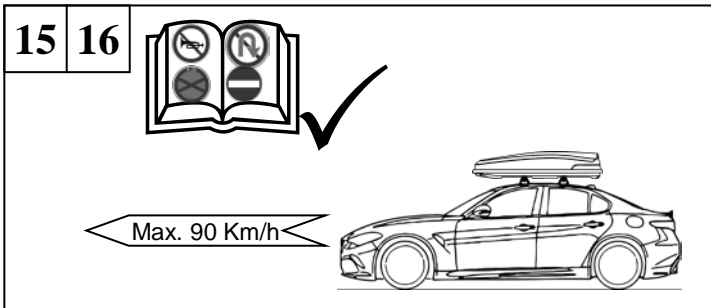
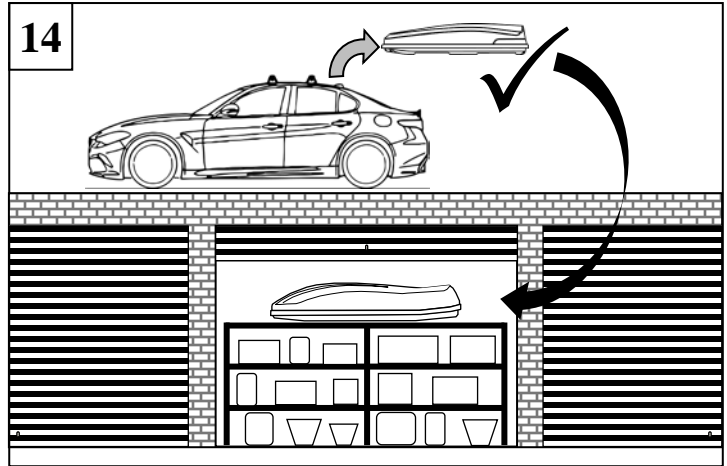
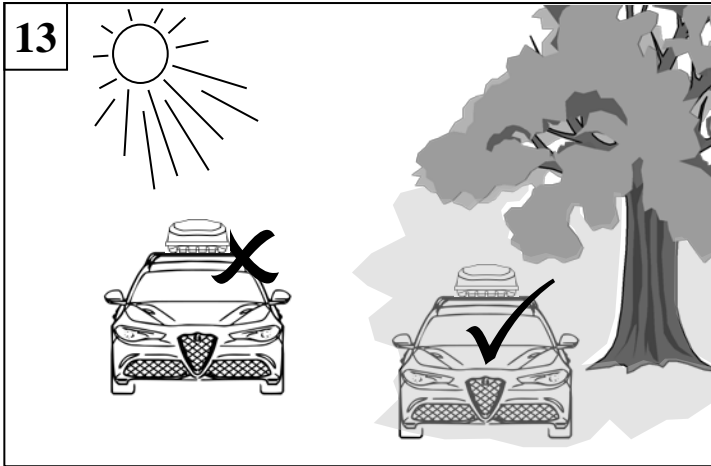
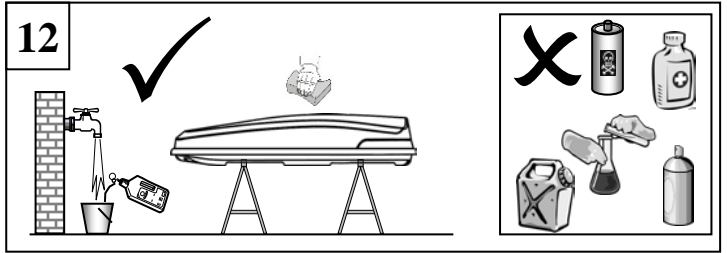
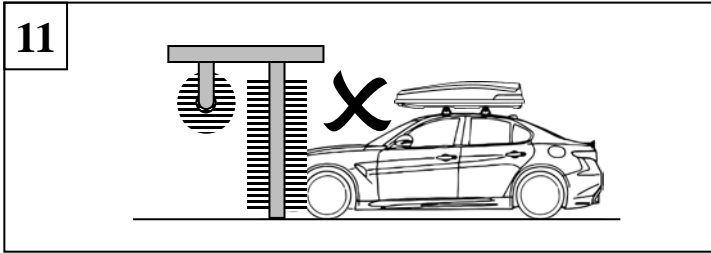

ORIGINAL
ACCESSORIES

